

VÁLVULA GLOBO

CLASSE 125 LIBRAS

FERRO FUNDIDO NODULAR (V. Bronze)

RAN
Válvulas

FIG. 12

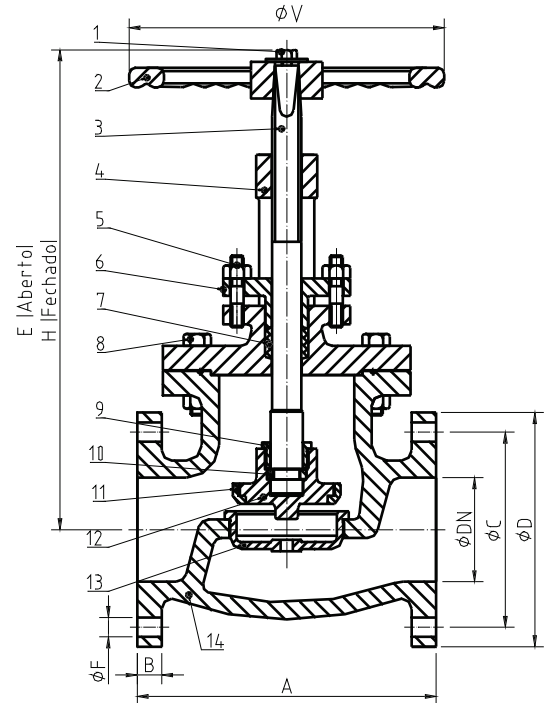

DESCRIÇÃO: Válvula Globo em Foyo Nodular ASTM A-536; tampa aparafusada; haste com rosca trapezoidal externa e volante ascendente; extremidades flangeadas padrão ANSI B 16.1; face plana; face a face padrão ANSI B 16.10; internos em bronze ASTM B.62.

PRESSÃO DE SERVIÇO: 125 lbf/pol²

TESTE HIDROSTÁTICO DO CORPO: 350 lbf/pol²

TESTE HIDROSTÁTICO DA SEDE: 200 lbf/pol²

Nº	COMPONENTES	MATERIAL
1	PARAFUSO SEXTAVADO	Aço SAE 1020 Zincado
2	VOLANTE	Foyo Nodular ASTM A-536
3	HASTE	Latão ASTM B.16
4	TAMPA	Foyo Nodular ASTM A-536
5	PORCA E PRISIONEIRO	Aço SAE 1020 Zincado
6	PREME GAXETA	Foyo Nodular ASTM A-536
7	GAXETA	Trançada com Fibras Vegetais
8	PARAFUSO E PORCA	Aço SAE 1020 Zincado
9	PORCA DO FECHO	Bronze ASTM B.62
10	ANEL DA HASTE	Bronze ASTM B.62
11	ANEL DO FECHO	Bronze ASTM B.62
12	FECHO	Foyo Nodular ASTM A-536
13	SEDE	Bronze ASTM B.62
14	CORPO	Foyo Nodular ASTM A-536

DN	A	H	V	H	E	D	C	F	NF	Ø HASTE	MASSA
Pol	mm	mm	mm	mm	mm	mm	mm	mm	-	Pol	kg
2"	203	19	200	350	380	152	120,6	19	4	7/8"	20
2 1/2"	216	22	200	375	415	178	139,7	19	4	7/8"	32
3"	241	24	250	410	460	191	152,4	19	4	1"	40
4"	292	24	310	440	510	229	190,5	19	8	1 1/8"	57
5"	356	24	308	552	600	254	216,0	22,2	8	1 1/8"	93
6"	406	25	412	564	669	279	241,3	22	8	1 1/4"	113